

令和4年度 本荘由利中学校総合体育大会 組合せ一覧

燃えろ東中! 目指せ優勝! 応援・ご協力 よろしくお願ひします!!

野球 (6/18, 19 水林グリーンスタジアム)

準決勝終了1時間後

6/19 (日) 9:00, 11:30

6/18 (土) 9:00, 11:30

1 本荘東, 2 本荘北, 3 由利, 4 本荘南, 5 東由利, 6 西目

ソフトボール (6/18 由利本荘市ソフトボール場)
【3チームによるリーグ戦】

9:00 象潟・本荘北・矢島・**本荘東**合同 — 由利
11:30 西目 — 由利
14:00 西目 — 象潟・本荘北・矢島・**本荘東**合同

柔道 (6/18 ナイスアリーナ柔道場)

○男子団体戦 A本荘北 B矢島 C金浦 D**本荘東**

9:40~ 試合開始

第2試合 金浦 対 **本荘東**
第4試合 矢島 対 **本荘東**
第5試合 本荘北 対 **本荘東**

○男女個人戦
10:40~ 試合開始

バレーボール (6/18, 19 由利本荘市総合体育館)

<予選グループ戦>

aグループ: 1 象潟, 2 本荘北

bグループ: 3 矢島, 4 西目, 5 大内

cグループ: 6 仁賀保, 7 由利, 8 **本荘東**

dグループ: 9 金浦岩城島海, 10 本荘南

大会1日目

<決勝トーナメント戦>

大会2日目

a1位, B5勝, b1位, c1位, A5勝, d1位

○コート整備 8:10~8:20
○監督会議 8:10~
○コート練① 8:20~8:35
○コート練② 8:35~8:50

① 9:00
② 10:00
③ 11:00
④ 12:30
⑤ 13:50

バスケットボール (6/18, 19 ナイスアリーナ)

男子
会場 ナイスアリーナ

2日目 A ③

1日目 A ①, D ①, A ②, D ②, A ③, D ③

a 本荘北, b 本荘南, c 西目, d 仁賀保, e 大内, f 象潟, g 岩城, h **本荘東**

女子
会場 ナイスアリーナ

3位決定戦 D ②

2日目 A ②

1日目 A ④, D ④, A ①, D ①

k **本荘東**, l 東本荘南, m 大内, n 仁賀保, p 本荘北

開場	8:00
監督会議	8:15
1	9:00 ~
2	11:00 ~
3	13:00 ~
4	15:00 ~

1日目

開場	8:00
監督会議	なし
①	9:00 ~
②	11:00 ~
③	12:30 ~
閉会式	なし
表彰式	10:10
表彰式	12:10
表彰式	13:40

2日目

※応援の人数に制限がある競技があります。詳しくは各部の担当者まで。

卓球 (6/18,19 象潟体育館)

○1日目 男子団体戦 リーグ2位まで決勝トーナメントへ
 ○2日目 男子個人戦

チーム	矢島	本荘東	本荘北	勝敗	順位
1	矢島			—	
2	本荘東			—	
3	本荘北			—	

【男子】

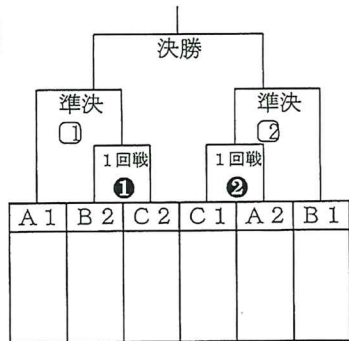

○1日目 女子団体戦 リーグ3位まで決勝トーナメントへ
 ○2日目 女子個人戦

チーム	本荘南	鳥海	本荘東	矢島	勝敗	順位
1	本荘南				—	
2	鳥海				—	
3	本荘東				—	
4	矢島				—	

【女子】

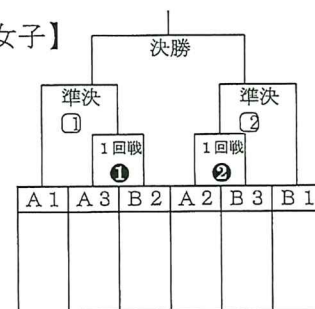

サッカー (6/18,19 西目サッカー場)

6/19(日)

6/18(土)

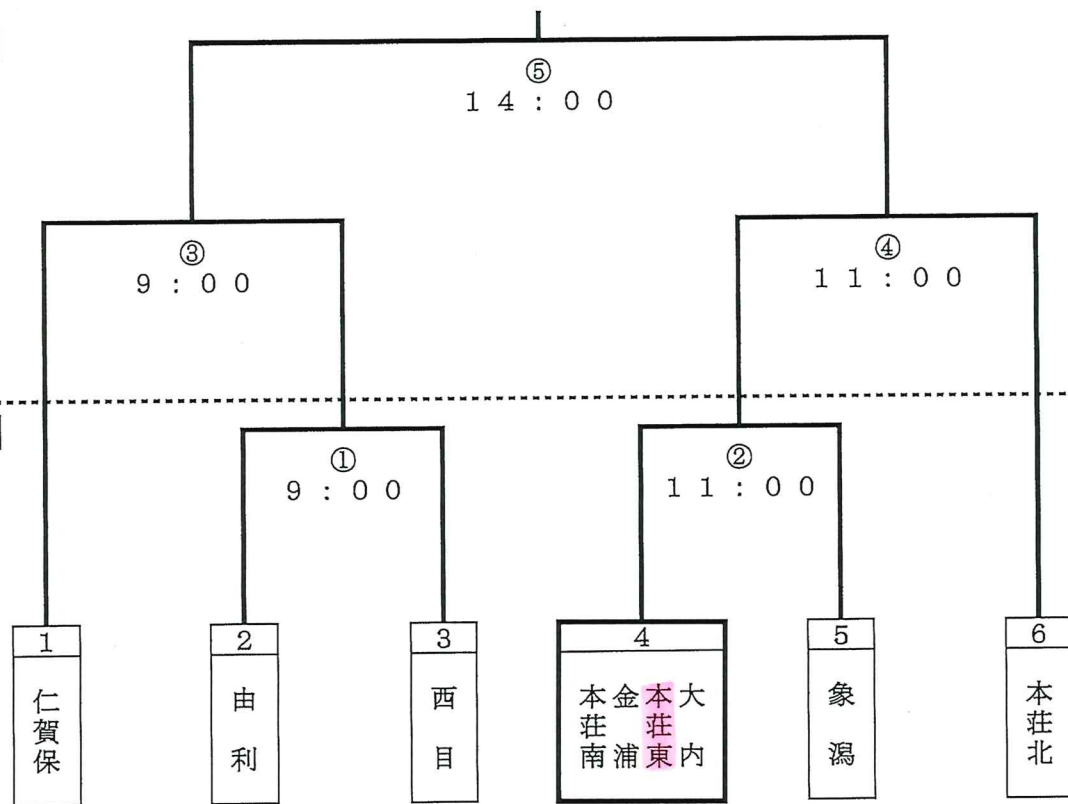

男子テニス (6/18,19 象潟中)

○団体戦 (6/18) 上位2校が決勝トーナメントへ
 Aブロック 本荘東 仁賀保 本荘南
 Bブロック 象潟 本荘北 由利

【決勝トーナメント】

※2点先取で勝敗が決した場合、以後の試合は行わない。
 ※決勝戦は、予選リーグで同カードが対戦していても行う。

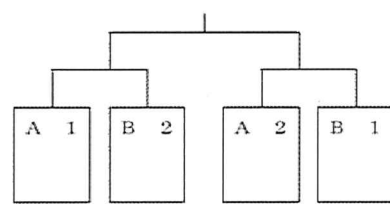

○個人戦 (6/19)

8:30~ 試合開始



女子テニス (6/18,19 西目中)

○団体戦 (6/18) 上位2校が決勝トーナメントへ
 Aブロック 象潟 本荘南 仁賀保
 Bブロック 西目 本荘北 本荘東

水泳 (6/19 遊泳館)

男子 3B 50M自由形 100M自由形
 3D 100M背泳ぎ 200M背泳ぎ
 2C 100Mバタフライ 400M個人メドレー
 2D 50M自由形 100M自由形
 1A 50M自由形 100M自由形

女子 2C 100Mバタフライ 200Mバタフライ
 2D 100M背泳ぎ 200M背泳ぎ
 1B 100M背泳ぎ 200M背泳ぎ
 1D 50M自由形 100M自由形



剣道 (6/19 岩城中)

○個人戦 9:00 試合開始

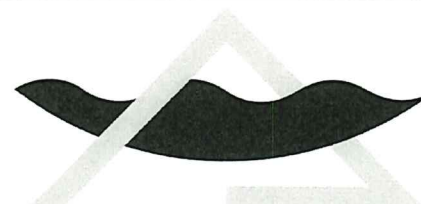

※応援の人数に制限がある競技があります。詳しくは各部の担当者まで。